

Vorbereitung zum Zusammenbau:

Bitte den Motoraufnahmeschlitz des MB-Ventils nach rechts (Uhrzeigersinn) bis zum Anschlag drehen. Den Handverstellhebel des Mischermotor drücken und nach rechts bis zum Anschlag drehen. Dies ist nötig um eine gleiche Wirkrichtung von Mischer und Mischerantrieb zu gewährleisten.

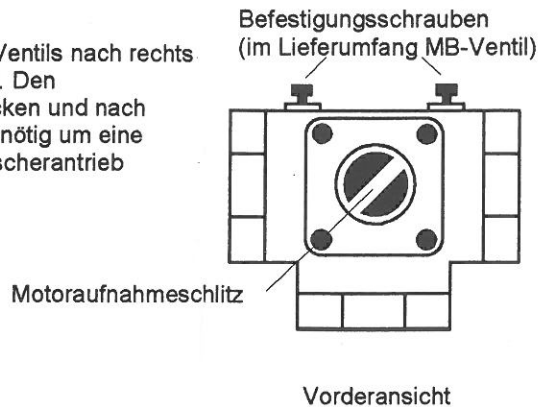

1. Den Montagewinkel wie abgebildet mit den beiliegenden Kreuzschlitzschrauben am Antrieb befestigen.

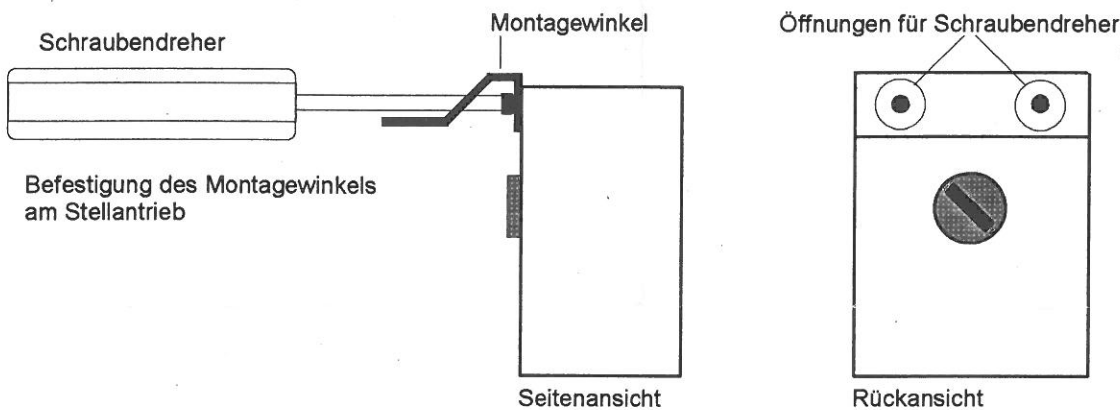

2. Den Mischeradapter in den Mischerantrieb einsetzen; die korrekte Position kann durch die Markierungsnasen kontrolliert werden. Nun den Handverstellknopf abziehen und durch die darunterliegende Bohrung mittels der beiliegenden Kreuzschlitzschraube (M4 x 45 + Unterlegscheibe) den Mischeradapter mit dem Stellantrieb verschrauben.

3. Die Inbusschrauben des Mixers etwas lösen und den Montagewinkel über die Schraubenköpfe führen. Nun den Mischeradapter in den Motoraufnahmeschlitz des MB-Ventils einführen. Die beiden Inbusschrauben festschrauben und die Gängigkeit durch den Handverstellknopf kontrollieren.

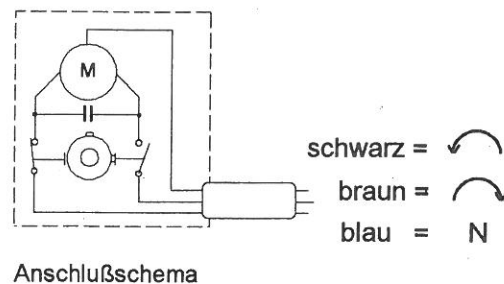
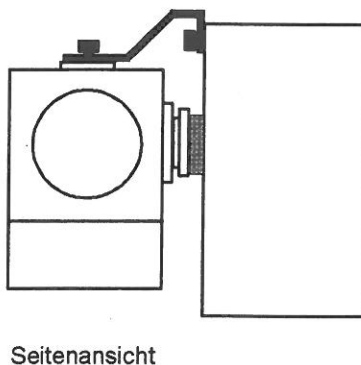

4. Nun kann der elektrische Anschluß vorgenommen werden und eine abschließende Gesamtfunktionsprüfung durchgeführt werden.